

Миломир Степић*

Институт за политичке студије, Београд

„НЕАДЕКВАТНЕ ГРАНИЦЕ”: ГЕНЕРАТОР НЕСТАБИЛНОСТИ ПОСТЈУГОСЛОВЕНСКОГ БАЛКАНА**

Сажетак

Differentia specifica Балкана су латентна нестабилност и конфликтни капацитет чији су истовремени и узрок и последица неадекватне границе. Користећи овај термин С. Хантингтона, аутор аргументовано тврди да оне проистичу из „балканског субпоретка” који се мења услед европских и светских геополитичких ломова – махом после великих оружаних сукоба. Тако су настале не само спољашње, већ и унутрашње границе и у монархистичкој и у титоистичкој југословенској држави. Њихова „неадекватност” резултат је непримењивања етничког принципа који је требало да важи као основни и само за конститутивне народе. Дестабилизујућа и конфликтна природа републичких граница дошла је до изражаја када су приликом растакања Југославије оне прерасле у међудржавне границе, наглашених фрагментационих, баријерних и центрифугалних одлика. У раду се детаљно анализују најочигледнији примери селективног одабира принципа разграничења, катастрофалне последице пресецања етничких простора и утицај неадекватних граница на изазивање рата и рецентну дисфункционалност постјугословенског дела Балкана. Стога се предлаже ревизија поделе постјугословенског

* Имејл-адреса: milomir.stepic@ips.ac.rs.

** Рад је настао у оквиру научно-истраживачке делатности Института за политичке студије, коју финансира Министарство просвете, науке и технолошког развоја Републике Србије.

простора и новоформираних граница. Она би се извршила у складу са етничким принципом као основним, власничко-историјским принципом као додатним и уз коришћење бројних корективних принципа приликом коначне делимитације и демаркације. Формирање нових, консеквентних граница представљало би предуслов трајније стабилизације Балкана.

Кључне речи: етно-просторна структура, политичко-територијална фрагментација, границе, конфликт, постјугословенски простор, Балкан

ИЗВОРИ БАЛКАНСКЕ „ГЕОПОЛИТИЧКЕ ТЕКТониКЕ”

Балкан је синоним геополитике. Та његова особина проистиче из историјски континуирано важног положаја европско-азијске споне, конфликтног контакта три велике светске цивилизације (Западне, Православне и Исламске),¹ вишевековног протезања трансгресионо-регресионих империјалних frontiјера и укрштања све већег броја важних интересних вектора који творе тзв. Балкански геополитички чвор (Stepić 2001, 100). Балкански простор је био, јесте и биће место етничке хетерогености и међусобне супротстављености, наизменичног политичко-територијалног уситњавања и укрупњавања, те сталне умешаности алохтоних, ванбалканских светских и регионалних геополитичких актера. То производи *балканизацију* као процес, тј. као парадигму латентне нестабилности услед (1) хроничне конфронтације бројних и измешаних етничких колективитета, (2) политичко-територијалне уситњености и (3) умешаности великих сила (Stepić 2012a, 11).

Управо геополитичка специфичност чини Балкан „потконтинентном”, што га суштински разликује од остала два велика јужна полуострва Европе – Пиринејског и Апенинског. Њега, стога, прате бројне предрасуде, недоречености,

1) Према С. Хантингтону (Huntington 1996, 26–27), ово су три од укупно девет великих цивилизација, које учествују у геополитичкој подели света и које је он картографски приказао.

супротстављена тумачења и манипулативни наративи. И даље трају историографске полемике, културолошке недоумице и политичке злоупотребе у вези његовог имена – од „Прве Европе”, Хем(ус)а, Европске Турске и Хеленског полуострва, до Балканског полуострва, Балкана, Југоисточне Европе, „Региона”... Због ширине и равничарског карактера контакта са „торзоом Европе”, не постоји географско сагласје нити о његовом просторном опсегу нити полуострвском досезању: према традиционалном схватању, ради се о области јужно од апроксимативне линије Одеса-Трст, друга опција потенцира да полуострвски „врат” представља оса Бургас-Медовски залив, док се треће становиште односи на линију Солун-Игуменица. Штавише, питање је да ли му (геополитички) припадају сва егејска острва закључно са „ланцем” R3K² или само она (географски) западно од замишљене симетрале Егејског басена, те налазе ли се у његовом саставу Крит, па чак можда и Кипар? До данас није разрешена дилема целокупне северне границе. Са (физичко)географског становишта, она је несумњиво на Дунаву и Сави, али је дискутабилно куда се наставља даље – Купом, преко Горског Котара, до Ријечног залива или западније, кроз Љубљанско поље, Идријом и Сочом, до Тршћанског залива. Геополитички посматрано, пак, она се поклапа се са северном политичком границом Румуније и бивше СФРЈ, мада је после имплозије источног блока, а посебно после растакања југословенске државе и то постало упитно.

Супротно Пиринејском полуострву, које има две велике државе, чланице ЕУ и НАТО (Шпанија и Португалија), једном периферном, мини-државом (Андора) и једним малим британским колонијалним поседом (Гибралтар), те Апенинском полуострву, са само једном великом (Италија), једном малом (Сан Марино) и једном „варошком” (Свијић 1969, 56), али веома утицајном државом (Ватикан), на Балканском полуострву, у целини или делимично, налази се чак 11 држава, те неколицина државоликх ентитета и сличних творевина различитог статуса. Тај политичко-територијални мозаик условљава постојање правога лавиринта рецентних граница, међу којима је већина, читавим или делимичним секторима, спорна и

2) Родос – Карпатос – Крит – Китера.

конфликтна, будући да је наметнута у складу са интересима великих сила, установљена (зло)употребом селективних принципа и трасирана мимо воље локалних народа и држава. Када се томе дода сплет реликтних, историјских међа, које су не само још препознатљиве у културном пејзажу и менталним мапама, него представљају и важну инспирацију геополитичког ревизионизма, онда *лимолошки феномен* постаје један од кључних обележја Балкана. Унутар балканске границе су последица, али и узрок нестабилности, поремећене регионалне безбедности, ратних сукоба и разарања, масовних људских страдања, политичких прогона, насилних идентитетских преобраћања и миграционих померања становништва на националној и верској основи. Неодговарајуће границе перпетуирају територијалне ревандикације и захтеве за новим разграничењима. Историјска синусоида уситњавања (деоба) и укрупњавања (интеграција) државних простора, тј. ендемска појава наизменичног *клајнештатераја* и *гросштатераја* постала је балканска геополитичка константа.

ЈУГОСЛОВЕНСКЕ ГРАНИЦЕ КАО ПРОИЗВОД „БАЛКАНСКОГ СУБПОРЕТКА”

Државне границе, а често и оне унутрашње, настају као резултат великих геополитичких „ломова” – светских, регионалних, локалних, верских и грађанских ратова, процеса деколонизације, идеолошких и социјалних револуција, регресије и распада империја, фрагментације федеративних држава... Оне се креирају и међународно верификују на мировним конференцијама и по правилу су манифестација моћи победника. Њима он не само потврђује сопствену доминацију, већ превентивно утиче на обуздавање будућих геополитичких, геостратегијских, геоекономских, геоцивизацијских и других амбиција евентуално опорављеног супарника. Промењене границе су на глобалном и (транс)континенталном плану показатељ настанка „новог поретка” и позиције у хијерархији великих сила. У важним регионима оне су средство утицаја великих сила и инструмент којим се омогућује надмоћ сопствених савезника над савезницима супарника.

Будући да за Балкан важи истинито гесло да је „прецизни сеизмограф и најмањих промена у свим глобалним порецима моћи” (Матић 1994, 8), сваки поремећај у светском систему и европским односима неизоставно се пројектује у виду промена на том „евроазијском мосту”. Свака нова балканска геополитичка реалност резултира преобликовањем његове политичко-територијалне структуре и успостављањем нових граница. На то само делимично утичу војно-политички ангажмани, моћ и интереси аутохтоних народа и држава, а већином их дефинишу велике силе у преломним историјским тренуцима и у складу са својим потребама и амбицијама. О томе сведочи савремена и новија историја Балкана – од почетка слабљења и потискивања „болесника на Босфору”, отварања Источног питања и настанка „бурета барута”, до укидања хладноратовске „формуле два плус два плус два”,³ слома југословенске државе и експанзионистичког евроатлантског „потопа”. Мотивисан сопственим интересима, Запад је протежирао своје балканске експоненте тако што им је обезбеђивао међународну политичко-дипломатску подршку, већу територију, повољније границе, бољи геополитички положај, маритимну партиципацију, контролу кључних тачака и коридора, док је експоненте својих глобалних супарника пропагандно дехуманизовао и проглашавао за отпаднике, просторно редуковао, фрагментирао, опкољавао, затварао у унутрашњост, лишававо природних ресурса и локацијских квалитета, додељујући њихове етно-историјске области супарницима, тј. својим фаворитима.

Просторни опсег, спољашње гарнице и геополитичка улога „прве” југословенске државе произашли су из резултата Првог светског рата и новонасталог „балканског субпоретка” у оквиру европског Санитарног кордона. Њена унутрашња организација, етно-верски и политички односи били су, такође, изведени из страних интереса да опстане таква, релативно пространа, формално унитарна, тампонска и прозападна, али слаба, хетерогена, крхка и тешко одржива држава, са „конструкцијском грешком”. Најпре је то важило за њену непримерену административно-територијалну

3) Две земље у НАТО-у (Грчка и Турска), две у ВУ (Румунија и Бугарска) и две ван пактова (Југославија и Албанија).

поделу – прво на махом наслеђене 33 области, а потом на бановине 1929. године, укључујући и стварање Бановине Хрватске 1939. године. Настала на „тектонском раседу” периферија три светске религије/цивилизације и вештачкој кохезији „једног, а троименог народа” (?!), са различитим историјским искуствима и супротстављеним геополитичким интересима, нова држава покушала је да „превари судбину” устоличењем псеудоинтегративне југословенске идеологије. Такође, тенденциозним неетничким границама и именима бановина само је постигнут контра-ефекат – уместо нарастања јединства, функционалности и стабилности, још наглашенији постали су етно-верски анимозитети, политичке тензије, центрифугалне територијалне силе, неспоразуми у вези граница и сепаратистичке амбиције. Да је уместо Краљевине Срба, Хрвата и Словенаца 1918. године створена или 1929. реконструисана држава у виду федеративне *Краљевине Србије, Хрватске и Словеније* (Stepić 2012b, 267) – са адекватнијим, етничким границама све три њене хипотетичке јединице – она 1941. године можда не би опстала, али би била разбијена на други начин и са мање потоњег српског страдања.

Функција „друге” Југославије, која је после Другог светског рата опстала у незнатно проширеним спољним габаритима, али са потпуно редефинисаним друштвеним односима, такође је проистекла из новоуспостављеног „балканског субпоретка”. Овога пута, већ од 1948. године, била је то пројекција хладноратовског, биполарног светског система. У том контексту, пресудан је био њен положај проатлантистичке земље-карике у антисовјетском (антируском) Rimland-у дуж евроазијског обода, иако је имала социјалистички (комунистички) друштвени систем. Био је то кључни разлог зашто су републичко-покрајинска подела и унутрашње границе превасходно били у функцији „обуздавања” српског чиниоца, традиционално осумњиченог од стране Запада за русофилију и за руског експонента на Балкану. Главни циљ селективне примене успостављања таквих унутрашњих граница првенствено је био да се изврши фрагментација српских земаља. Хируршки прецизна национална *адекватност*, искључујући националне мањине („народности”), важила је за Словенију и републике новопроглашених „инстант-

нација” Македонаца и Црногораца, док је *неадекватност* била правило намењено углавном Србима. Делимично је то важило и за Хрвате, који су у релативно великом броју остали у саставу Босне и Херцеговине. Али, зато је федерална јединица Хрватска, као једну врсту „компензације” ради попуњавања геополитички рањивог „меког трбуха” своје потковичасте територије, добила компактне српске крајеве. Дисперзно размештена муслиманска „накнадна нација” нумеричком већином нашла се у оквиру Босне и Херцеговине, која је својим вештачким границама обухватила много пространије српске и хрватске просторе.⁴ Она је само пропагандно-политички промовисана у „најјугословенскију републику”, а у ствари је због дијаметрално супротних демографских кретања временом постајала све муслиманскија федерална јединица. Привидно јединство и стабилност југословенског државног провизоријума чувани су спољашњим утицајима, те „чврстом руком” једнопартијског система, снажне армије, титоистичке идеологије и наметнутог унутрашњег нивелисања (не)моћи на српску штету. Стога без дилеме може да се закључи да је „јужнословенска држава била ’златни кавез’ за Србе” (Stepić 2018a, 297).

(НЕ)ОДРЖИВОСТ НЕЕТНИЧКИХ ГРАНИЦА У ПОСТЈУГОСЛОВЕНСКОМ ПРОСТОРУ

Нема сумње да се „на граници (...) чува целина. Тачније, без границе не би било целине” (Simeunović 2018, 11). Када је идеолошка основа целовитости и унутрашње кохезије сложене југословенске државе дошла до историјског краја, а као кључни интегративни чиниоци почели поново да ничу систематски гушени верско-национални идентитети, раније функционализована парадигма *Слаба Србија* (Срби) – *јака Југославија* постала је неодржива. „Убрзо се схватило да национално питање није било решено, да се у неповољним међународним околностима (поново) драматично отвара и да оно није ствар никаквог (не)постојања демократије, већ

4) Муслимани су чак и у БиХ били толико просторно расути да је највећа област коју компактно настањују периферна Цазинска Крајина. Збирна површина насеља где су били апсолутна већина (50%+1 становник) чинила је само 25,8% површине БиХ (1981.) (видети табелу у: Spasovski i dr. 1992, 95).

геополитике и њених постулата” (Stepić 2019b, 6). Логична национална хомогенизација указала је на обресе припадајућих просторних целина, а још више на неусаглашеност њихових апроксимативних, зоналних међа са границама федералних јединица. Најочигледније се то показивало на примеру српског народа и српских земаља. У новим околностима било је веома изгледно и очекивано да популационо-просторно целовит српски чинилац, превазилазећи наметнуту и вештачку поделу републичко-покрајинским границама, потпуно демократски, изјашњавањем у читавој нестајућој СФРЈ, и то на нивоу насеља, створи интегралну српску политичко-територијалну јединицу. Није искључено да би се у њеном саставу нашле и неке области одрођених Срба, мање или више свесних свога порекла.

Унутрашњим не-српским етничким и политичко-територијалним чиниоцима није било у интересу нити да се на такав начин преобликује и одржи југословенска држава, нити да се на том принципу изврши њено растакање. Био би то сигуран пут у губитак њиховог деценијама одржаваног привилегованог статуса и многобројних тековина (првенствено просторних) проистеклих из антисрпски заснованог титоистичког система. Још мање би такав епилог и нове, смисленије границе одговарали тријумфализмом опијеном Западу, будући да би, у том случају, на геополитички важном Балкану добио пространог, културно-цивилизацијски хомогеног, територијално компактнoг, добро позиционираног, природним ресурсима богатог и развојно перспективног, а потенцијално проруског „играча”. У перцепцији НАТО и ЕЕЗ/ЕЗ/ЕУ, тих војно-политичко-економских отелотворења Запада, стварање интегралне српске државе у етничким границама по геополитичком аутоматизму се фобично доживљавало као успостављање руске интересне сфере од Пацифичког до Јадранског (Средоземног) басена, те претећих хипотетичких руских база које би, на пример, могле да се формирају на аеродромима код Бања Луке, Бихаћа, Удбине, Задра, Мостара, Дубровника, Тивта или Подгорице.

Сходно томе, развила се специфична *симбиоза интереса* између, с једне стране, победничког, постхладноратовског, експанзионистичког Запада под америчким вођством, који се

глобалистички, униполарно самопрогласио за „међународну заједницу”, и с друге стране, југословенских не-српских чинилаца, који су све више постајали агресивно анти-српски настројени и који су направили „непринципијелну коалицију”⁵ у неотитоистичкој намери даљег „обуздавања” Срба. Само на први поглед било је парадоксално што су радикално прозападну позицију заузеле и неке инструментализоване православно и исламски религијско-цивилизацијски профилисане заједнице. Парадигму њиховог заједничког деловања представљало је постизање независности у октроисаним, махом неетничким републичким, тзв. АВНОЈ-ским границама – по сваку, чак и ратну цену.⁶

Сходно томе, *први потез* ради остваривања тог циља био је координисано инсистирање и једних и других да се први вишестраначки избори никако не одрже истовремено и на нивоу читаве међународно признате државе Југославије, већ фрагментарно, унутар граница сваке појединачне федералне јединице. Њихов став није био случајан – проистекао је из геополитички наслеђеног и идеолошки већ дубоко усађеног (само)идентификовања са републикама као политичко-територијалним ентитетима. Проницљиво је то запазио С. Хантингтон (*Samuel Huntington*) у свом *Сукобу цивилизација*, али није уочио једну још важнију чињеницу – да референдум за (не)опстанак Југославије, тј. за отцепљење од ње, није спроведен на нивоу мултиетничке државе у целини, већ су сукцесивно (различитих датума) спровођени референдуми у републикама појединачно, иако већина њих није настала на етничком принципу (Stepić 2016, 457). Тако С. Хантингтон, користећи фразу америчког социолога српског порекла Богдана Денића, исправно закључује: „када (...) ’етнос постане демос’,

5) Термин је сковао члан председништва СФРЈ 1990–1991. године из Македоније Васил Тулурковски и њиме дефинисао однос осталих република и њихових лидера према Србији током маратонских преговора о будућности земље пред њен слом и поделу.

6) Председник Хрватске Ф. Туђман је у говору на Јелачићевом тргу у Загребу 12. априла 1992. године поручио: „Рата не би било да га Хрватска није жељела, али ми смо процијенили да само ратом можемо изборити самосталност Хрватске” (Atlagić 2012, 20). Такође, још пре почетка отворених оружаних сукоба у БиХ, муслимански лидер А. Изетбеговић је у Скупштини БиХ 21. децембра 1991. године изјавио: „За суверену Босну и Херцеговину спреман сам жртвовати мир”. То је било у потпуном сагласју са претњом коју је претходно изрекао пред приближно 200.000 следбеника на митингу Странке демократске акције (СДА) 15. септембра 1990. године у Великој Кладуши: „Ако затреба Муслимани ће оружјем бранити Босну” (Isaković n.d, 16).

иницијални резултат је полемос или рат” (Huntington 1996, 262). У томе би требало тражити основу и почетни корак у насилној конкретизацији растакања југословенске државе. Иако је било јасно да такав чин води у фрагментацију националног простора и негативно решење националног питања, српска страна направила је далекосежну, стратешку грешку, унапред пристајући на поделу државе према „титоистичком (псеудо) принципу разграничења”, неоправдано се надајући договору и компромису.

Други потез представљало је спољашње мешање у унутрашњу југословенску кризу под обмањивачким, подвалним, неоколонијалним образложењем „пружања добрих услуга”. Будући да је победио у тек окончаном Хладном рату, подразумевало се да разне емисаре и *ad hoc* посредничке групе шаље Запад. А он је намерно прекршио Хелсиншку декларацију (тзв. Завршни акт из Хелсинкија) из 1975. године о неповредивости територијалног интегритета и постојећих међународно признатих граница, те немешању у унутрашње ствари суверених држава. Отворено је показивао да као релевантне уважава републичке лидере, а игнорише и чак анатемисе као ригидно комунистички настројене државне, југословенске званичнике и институције (нарочито ЈНА). У свеобухватној подршци сецесионистима предњачили су представници земаља које су увек биле геополитички најзаинтересованије за Балкан – немачки, британски, италијански, аустријски, француски... Дискретно, али ефикасно, наступала је Света Столица, у великој мери иницирајући и артикулишући читав процес уклањања југословенске федерације са карте света. Упоредо, све агресивније ангажовали су се званичници и институције ЕЕЗ/ЕЗ/ЕУ, на тај начин доказујући кредибилитет и нарасли утицај. Само на први поглед парадоксално је изгледало њихово у то време веома изражено залагање за чвршћу европску интеграцију, уз истовремено инсистирање на дезинтеграцији Југославије. Када су Словенија и Хрватска 25. јуна 1991. године прогласиле отцепљење, управо западне земље нису много оклевалe да то прихвате и афирмишу. Највише су их у томе политичко-дипломатски, пропагандно, економски и у сваком другом погледу логистички подржале Немачка и Ватикан, који је већ 3.

октобра 1991. године јавно саопштио да ће посебно Хрватској помоћи у стицању међународног признања и чланства у УН. Уследио је „Бадентеров принцип”⁷ и непримерена употреба начела *uti possidetis iuris*, захваљујући коме су унутрашње границе проглашене за међународне које се не могу мењати, осим међусобним договором новонасталих држава. После тако тенденциозног мешања и једностране одлуке, етно-грађански рат више није могао да се заустави.

Трећи помет садејства унутрашњих, не-српских актера и спољашњег, махом западног фактора било је увлачење Срба у дугачак рат. Када, не својом кривицом, рат већ нису никако могли да избегну, а будући да су на почетку сукоба били војно надмоћни, Срби су имали шансу да брзо, ефикасно, са минималним обостраним губицима и победом против сецесиониста постигну ефекат „свршеног чина” и тако на основу успостављене „реалности на терену” стекну практичну предност у потоњем преговарачком трагању за политичким решењем и адекватнијим разграничењем. То је било неопходно јер у дуготрајнијем сукобу нису могли да рачунају на подршку јединих потенцијалних савезника – Кине, која је тек ступала на сцену као глобални „играч”, и постсовјетске Русије, чији је суноврат током последње деценије 20. века био очигледан и достигао критичну тачку крајем 1998. и почетком 1999. године.⁸ Уместо тога, упали су у замку безбројних прекида ватре и примирја, (анти)тактике „крени-стани”, војног запоседања неких простора, па повлачења из њих под политичким притиском, јалових преговора и *ad hoc* мировних уговора (на пример, Венсов план 14. децембра 1991.), успостављања војне контроле (линија ватре) већином дуж апроксимативних граница српско-православног етничког простора, а не сходно геополитичким императивима... У том одуговлачењу, српска страна постепено је губила иницијативу не само на војном, већ и на политичко-дипломатском и нарочито пропагандном

7) Бадентерова комисија је уобичајени назив за *Арбитражну комисију Мировне конференције о Југославији*, која је оформљена од стране Савета министара ЕЕЗ 27. августа 1991. године. Име је добила по њеном председнику Р. Бадентеру (*Robert Badinter*), а сви чланови били су из земаља ЕЕЗ које су и пре формирања комисије већ показале антисрпску пристрасност (Француске, Белгије, Немачке, Италије и Шпаније).

8) „Најбољи показатељ руске немоћи била је неспособност да се угуши исламистичка побуна у тзв. Првом чеченском рату 1994–1996. године, иако је Чеченија 1.100 пута територијално и 110 пута популационо мања од Русије” (Stepić 2018b, 29).

плану, уз истовремено исцрпљивање економске моћи (пад производње, економске санкције, рекордна инфлација, ембарго на увоз наоружања...). Истовремено је јачала оружана сила српских супарника захваљујући помоћи НАТО и исламских земаља, уз све отвореније спољно војно мешање Запада – прво индиректно, посредством различитих мисија УН, а потом и директно, нападом на положаје армија РСК и РС 1994–1995. године, те агресијом на СРЈ 1999. године.

ОСНОВНИ ПРИНЦИПИ РАЗГРАНИЧЕЊА И СУШТИНА „НЕАДЕКВАТНОСТИ” ГРАНИЦА НОВИХ ДРЖАВА

Неадекватне (неприкладне, неодговарајуће, неконсеквентне, дискордантне) су оне политичке границе чије постојање одликује конфликтни потенцијал углавном јер нису у складу са међама цивилизацијских, верских, културних, етничких и националних просторних целина. С. Хантингтон их, после окончања Хладног рата и биполарног сучељавања, види као један од главних узрока латентне нестабилности и ратних сукоба (*fault line war*) у наступајућем мултицивизацијском (*de facto*, мултиполарном) поретку, будући да резолутно и аргументовано тврди како ће „свет бити уређен на основу цивилизација или никако неће бити уређен” (Huntington 1996, 156). Према његовом мишљењу, такви сукоби појављују се на два нивоа:

- На *глобалном* или *макро-нивоу* због прворазредних глобалних питања сучељавају се државе-језгра различитих цивилизација, али то не мора да буде у виду класичног оружаног обрачуна, већ више на начин који се данас назива хибридни рат. Војна сила се употребљава када се водеће силе умешају на страни цивилизацијски сродне државе у локални сукоб око неадекватне границе (на пример: на Балкану). Такође, она се примењује и када се створе општи услови за промену односа међу цивилизацијама, што подразумева и промену неадекватних граница на глобалном плану (на пример: између Западне и Исламске цивилизације) и последично на регионалном и локалном плану.

- На локалном или микро нивоу узроци оружаних конфликта су неадекватне границе између суседних држава или унутар једне државе између етничких колективитета који припадају различитим цивилизацијама. Многе такве сукобе крајем Хладног рата и непосредно после њега Хантингтон је назвао „транзиционим ратовима”, у које, према свим показатељима, спада и *ex*-југословенски оружани сукоб. Управо тај конфликт доказао је да има религијску основу и демантовао заговорнике фројдовске тезе да се ради о „нарцизму малих разлика” оних етникума који имају исто национално порекло и језик, те донедавно заједничку идеологију и државу у којој су живели. „Миленијуми људске историје показали су да религија није ’мала разлика’, него, могуће, најдубља разлика која може да постоји међу људима. Учесталост, интензитет и насилност ратова због неадекватне границе веома се појачавају веровањем у различите богове” (Huntington 1996, 254). „Сходно томе, у сукобима због неадекватних граница циљ сваке од супротстављених етничких група је да масовно протера и поубија (’етнички очисти’, геноцидно елиминише), а често и национално-религијски преобрати супротну страну, како би отела њену територију” (Stepić 2016, 455).

Хантингтон је разрадио и шематски приказао целовит модел двостраног сукоба због неадекватних граница. (*скица 1*) Он обухвата његов почетак, трајање и окончање, а чине га: три нивоа учесника, најмање шест учесника (по три из сваке цивилизације) и седам односа између њих (три хоризонтална односа између учесника истог нивоа и два пута по два вертикална односа између учесника три нивоа са сваке сукобљене стране) (Huntington 1996, 294). Модел постаје сложенији ако су у сукоб проузокан неадекватним границама умешане три или више цивилизација. Хантингтон је успешно тестирао функционисање модела на примеру рата у Босни и Херцеговини 1992–1995. године и донео алармантан закључак: „ратови између религијских заједница на Балкану могу да се привремено смире или чак зауставе, али нико неће однети одлучујућу победу и ни једна победа неће значити крај. (...) Босански рат је још једна крвава епизода у сталном сукобу цивилизација” (Huntington 1996,

291). Међутим, ни Хантингтон, изненађујуће објективан за једног америчког аутора тога времена, није нагласио суштину проблема. Унутар југословенске неадекватне границе република нису биле предмет драматичних неспоразума док су представљале идеолошки забашурене, интерне, порозне, проходне, необележене и у простору практично невидљиве унутрашње међе са доминантном административно-политичком функцијом. Постале су узрок оружаних сукоба тек када су вољом (и) Запада подигнуте на виши, међународни квалитативни ниво и наметнуте као државне. На тај начин добиле су подразумевајућа геополитичка обележја, израженију баријерност и наглашенији хало-ефекат. Трансформисале су се у дубоке „геополитичке раседе” који су статус знатних делова неких дотадашњих конститутивних народа деградирани у позицију националних мањина, а њихове етно-историјске просторе одвојили од целине и матице.

Скица 1: „Потпун модел” двостраног међуцивилизацијског рата због неадекватних граница

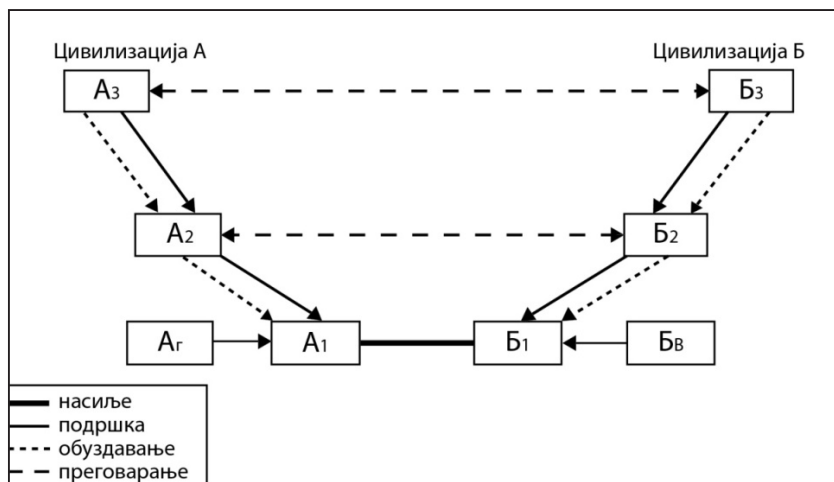

Према: Huntington 1996, 274. (садржина оригиналне скице преведена је са енглеског на српски језик)

Зашто су границе унутар (пост) југословенског простора неадекватне? Оне су мање-више настале на основу

територијалне организације Комунистичке партије Југославије и проистекле су из њених идеолошко-програмских циљева да се обузда наводна великосрпска хегемонија, те на српску штету конституишу и политички-територијално конкретизују тзв. угњетене нације. Сходно томе, унутрашње границе су трасиране тенденциозно, арбитарно, произвољно и селективно, без примене једног, релевантног и доминантног принципа разграничења који би важио универзално за све федералне јединице, а потом и без доследне употребе више корективних принципа ради коначног дефинисања граничних линија и њихових прецизних делимитација и демаркација.⁹ (карта 1)

Карта 1: Трансформисање неадекватних (пост)југословенских унутрашњих у државне границе – цепање простора конститутивних народа

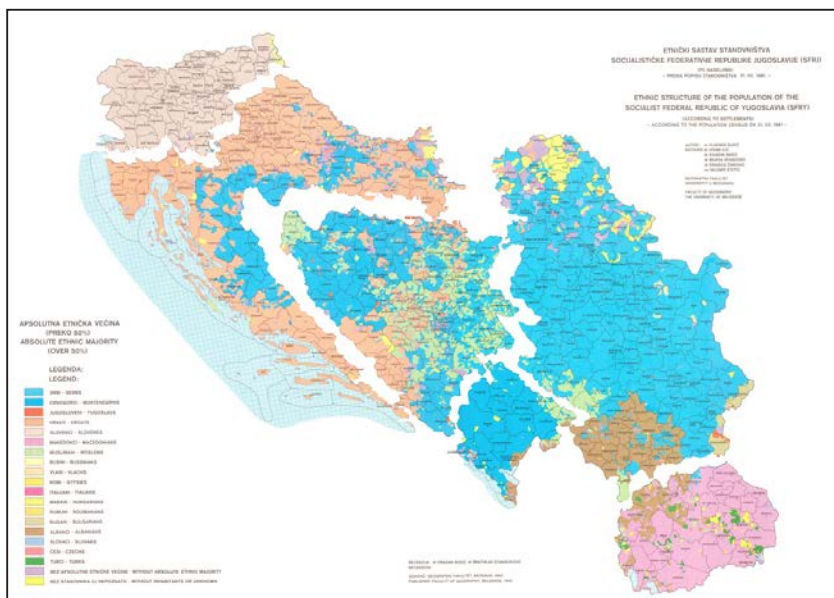

Према: Đurić i dr. 1993. (оригинална карта модификована је „размицањем” република)

9) Основни и најчешће примењивани принципи разграничења држава су: природно-географски, етнички, функцијско-економски, локациони, историјски, војно-стратегијски, еколошки, принцип силе и интегрални (комплексни) принцип (опширније Ilić i Stepić 1994, 20–24).

Према (псеудо)етничком принципу неадекватно су омеђене федералне јединице етно-инжењерингом створених, новоконститутивних, „инстант-нација” македонске и црногорске. Њихове границе према Србији су у тако извитопереном етничком смислу готово хируршки прецизне и последица су синхронизованог формирања те две републике и „припадајућих” републичких нација ампутацијом од српске национално-историјске просторне целине. Међутим, тај принцип није могао да буде искоришћен за накнадно установљену муслиманску (верску!?) нацију због њене релативно мале и дисперзне територијалне заступљености, те измешаности са српско-православним и хрватско-римокатоличким становништвом. Стога је већина њих обухваћена Босном и Херцеговином као политичко-територијалном јединицом тампонског геополитичког положаја између Србије и Хрватске. Њене неприкладне, тзв. АВНОЈ-ске границе засноване су на (зло)употреби историјског принципа, тј. проистекле су из утилитарног актуелизовања аустроугарског и османског окупационог наслеђа, па чак и позивања на средњовековну фрањевачку провинцију Босну Сребрену (Bosna Argentina). Како би се унутар југословенске државе етнички принцип што више пренебрегао и српско-православна заступљеност (укључујући и државотворне интересе) свела само на простор источно од Дрине, та река се и данас потенцира не само као наводна цивилизацијска граница проистекла из произвољне линије дуж које је 395. године Римско царство подељено на Источно и Западно, него и као тобоже наглашена физичкогеографска препрека између Србије и Босне и Херцеговине (тзв. природна граница).

За релативно кратку границу између Србије и Хрватске (259 км) селективно су употребљена два принципа. Сектор дуж маркантне, трансевропске пловне реке Дунав и кратко дуж Босута (укупно 138 км) јесте физичкогеографска, али није етничка граница. У широком појасу са десне стране тока, у Хрватској, поред Хрвата и Мађара у великом броју и на знатној територији живе Срби (некадашња САО Барања, Источна Славонија и Западни Срем, тј. подунавски део РСК), а са леве стране, у Србији, знатно мање, дисперзно и у само неколико села заступљени су Хрвати. Штавише, чак и такву

граничну линију Хрватска доводи у питање и позивајући се на аустроугарске катастарски изворе тражи неке дунавске аде и делове у левом приобаљу, који су геостратешки веома важни као потенцијални мостобрани. Други сектор (121 км) трасиран је кроз равницу и више је усклађен са етничким размештајем српско-православног и хрватско-католичког становништва, мада одступа од регионалногеографског и функцијско-економског (гравитацијског) принципа. Стога се област Срем нашла већим делом у Србији, а мањим у Хрватској, Илочки *ranhandle* који припада Хрватској омета везу мостом преко Дунава између бачког и сремског дела општине Бачка Паланка, граница пресеца гравитациону зону града Шида у Србији, којој логично припадају Шидски Бановци, Илача и Товарнику Хрватској...

На примеру формирања границе између словеначке и хрватске федералне јединице, а потом и њеног прерастања у државну, углавном је поштован етнички принцип. Стога би могло да се преурађено закључи како је она консеквентна, неспорна и неконфликтна. Штавише, према геополитичкој логици и праву непосредног континенталног *hinterland*-а да партиципира на мору, Словенији је додељен излаз на јадранску обалу између Лазарета и Пиранског залива, иако се радило о цвијићевској „антиетнографској нужности” (раније доминантни, па са окончањем Другог светског рата протерани Италијани). Неспоразуми у вези сувоземне и флувијалне граничне линије нису правили велики проблем (Трдинов врх/Света Гера, Жумберак, Мура, Драгоња), али су оштар спор изазвали хрватско оспоравање коридора за словеначки приступ отвореном мору (омогућен тек међународном арбитражом) и морска граница у Пиранском заливу услед различитог тумачења физичкогеографског принципа (Хрватска одбила арбитражну одлуку). Упркос постмодерном територијално-нихилистичком наративу и чињеници да обе земље припадају и НАТО и у ЕУ где су, тобоже, „границе постале неважне”, ово је показало да чак и наизглед занемарљиви детаљи неконсеквентних, наслеђених, тзв. АВНОЈ-ских међа постају извор конфронтације када оне прерасту у државне.

Суштинско несагласје са антропогеном структуром простора учињено је разграничењем Хрватске и БиХ. Раздвојени

су релативно компактна српска целина коју чине Банија, Кордун, Лика и северозападна Далмација, на једној страни, и пространа Босанска Крајина, на другој страни. Федералној јединици Хрватској додељен је и највећи део југословенске јадранске обале, острва и акваторије, те је она добила велики геополитички и геоекономски квалитет, али и „склепан” облик маказа или чељусту. Њима је она обухватила не само српске области унутар својих граница, већ са три стране и читаву БиХ, што је било у складу са одавно дефинисаним великохрватским претензијама да се „одгризу” и „прогутају” српске области,¹⁰ постигне „геополитичка слагалица” *хрватске потковице и Б-Х троугла*,¹¹ те досађа сан о формастој држави са границом на Дрини. Историјски се показало да томе није сметало, већ је, напротив, ишло у прилог што су само формално раздвојене хомогене хрватско-католичке области западна Херцеговина и највећи део Далмације, као и хрватски простор у Славонији и онај у делу босанске Посавине. С друге стране, практично се настојало да апсурдна граница на Сави између доминантно српских области Босанске Крајине и западне Славоније буде што израженије баријерности.

У етно-лимолошком смислу, међа између БиХ и Србије била је још неадекватнија. Са обе стране живи српско, мада је на левом приобаљу Дрине знатно заступљено и муслиманско становништво, што је последица њиховог вишег природног прираштаја, вишекратног масовног прогона и физичког страдања Срба, те некадашњег аустроугарског окупационо-анексионог плана о стварању муслиманског „етничког бедема” према Србији. На специфичан начин је дискордантна граница БиХ и Црне Горе, која је индуковано (псеудо)етничка. Она је пресекла не само историјско-географску област Херцеговину, него и целовит српски простор, тако да је део који је 1945. године ушао у састав југословенске федералне јединице Црне Горе политички-територијално и национално октроисано „црногоризован”. Слично словеначком, и босанско-

10) Степић (Stepić, 2001, 338–343) детаљно образлаже симболику, реалне претње и практичне резултате деловања „хрватских геополитичких чељусту” (видети и шематско-картографски приказ на стр. 341).

11) Апсурдним геометријско-територијалним шематизмом Клеменчић (Klemenčić, 1993/1994, 55–60) покушава да образложи тобоже геополитички логично интегрисање Хрватске и БиХ. (видети и map 1: Geopolitical puzzle на стр. 56).

херцеговачки hinterland је добио излаз на море, али се пазило да не буде кроз српски простор у источној Херцеговини. То је могло да се оствари, на пример, посредством некадашњег уског излаза у Боку Которску кроз Суторину, потом у зони увала Слано, Мокошица или Плат где је граница БиХ у српском источнохерцеговачком сектору удаљена од морске обале само неколико стотина метара, или пак геополитички логично између Молуната и Оштрог (Превлака). Напротив, селективно је искоришћен историјски принцип и омогућена маритимна партиципација БиХ посредством Неумског *ranhandle*-а кроз хрватски етнички простор. Тако је Хрватска постала фрагментирана земља јер су Конавли, Дубровник и Пељешац одвојени од остатка њене територије.¹²

УМЕСТО ЗАКЉУЧКА: НЕУЖНОСТ РЕДЕФИНИСАЊА „НЕАДЕКВАТНИХ ГРАНИЦА” САГЛАСНО ПРОМЕЊЕНИМ ПРИНЦИПИМА РАЗГРАНИЧЕЊА

Неадекватност граница југословенских република јесте представљало „темпирану бомбу” у темељима заједничке државе, али се она није активирала све док су оне имале карактер унутрашњих. Када је демократски Запад, инсистирајући на тези да, тобоже, територије нису битне и да у уједињеној Европи границе неће постојати, те недемократске, тзв. АВНОЈ-ске међе по цену рата наметнуо за државне, непосредно је допринео дуготрајној нестабилности и конфликтности постјугословенског дела Балкана. Бадентеровски приступ, који се надовезао на онај ранији, титоистички, није уважио *етнички принцип* као основни у разграничењу конститутивних националних чинилаца (не и националних мањина) – првенствено Срба и Хрвата као најбројнијих и најраспрострањенијих, а потом и муслиманске „накнадне нације”. Њему је обавезно, као додатне, требало прикључити *власнички и историјски принцип*, а ради компензовања „етно-просторног парадокса” (диспропорције), тј. двоструко мање популационе од просторне заступљености Срба. Тај феномен последица је србоцида¹³ у НДХ управо у

12) Како би заобишла неумски прекид своје територије, Хрватска је приступила градњи Пељешачког моста преко Малостонског залива/канала, што је већ постојећим пограничним проблемима са БиХ додало нове (опширније Stepić 2019a, 10–12).

13) Појам *србоцид* сковао је српски историчар В. Умељић како би дефинисао континуитет

циљу усташког расрбљавања простора. Иако са трагичним закашњењем, неопходно је сходно етно-власничко-историјском принципу извршити ревизију резултата „разви-распада” СФРЈ. Будући да је управо из насилне фрагментације проистекла актуелна, неодржива геополитичка структура, потребно је приступити адекватнијем разграничењу, што би, последично, довело до стабилизовања постјугословенског простора. То су опрезно почели да сугеришу чак и неки западни стручњаци за Балкан, свесни његове дугорочне дисфункционалности ако се принудом задрже наметнути политичко-територијални односи.¹⁴

Коришћење етно-власничко-историјског принципа морало би да у што већој мери потре и санкционише резултате вишекратних принудних миграција, насилног мењања популационо-просторних односа и изнуђених подела територије из којих су проистекле и актуелне неадекватне границе. Неминовно, али минимално „нужно зло” био би остатак неких породица, појединачних насеља или мањих области са „погрешне стране границе”. Њима би реципрочно требало обезбедити да имају сва мањинска права, да добију избор мирног, организованог и економски одрживог општинског пресељења или да се временом, „тихо”, купопродајом или разменом некретнина преселе у матичне земље. Унутар тако формираних контура националних политичко-територијалних јединица статус мањих, издвојених и некомпактних целина конститутивних народа постигао би се системом аутономних области. Тај облик организовања не би важио за националне мањине не само зато што су неке од њих већ показале

масовног уништавања српског православног становништва, нарочито током 20. века. Нагласно је екстремно сурово, систематско, масовно и иживљавајуће геноцидно расрбљавање које су учиниле клеронацистичке хрватске усташе током НДХ 1941–1945. године, укључујући принудно покатоличавање и хрватизацију православних Срба, захваљујући чему је вештачки увећаван број и просторни размештај Хрвата (опширније Umeljić 2018, 31).

14) Значајну паљву крајем 2016. године изазвао је Т. Лес (*Timothy Less*), истраживач са Кембриџа и нижерангирани британски дипломата (службовао и у БиХ), предлогом да се коначно одустане од „светиње” наслеђених титоистичких, тзв. АВНОЈ-ских граница, што су многи српски научници предлагали четврт века раније – још на почетку растакања Југославије. Лес се залаже за реорганизацију посјугословенског дела Балкана коју би, док је још надмоћан, иницирао и артикулисао Запад у складу са сопственим, а не руским, турским или неким другим интересима. Нове границе заснивале би се на комбинацији фактичког стања и тренутног просторног размештаја етничких колективитета, укључујући и националне мањине (!?) (Less 2016).

агресивне, милитантно-терористичке сецесионистичке склоности, већ и због „отварања Пандорине кутије” многих сличних мањинских питања у свету. Прецизније и минимално спорне, а максимално стабилизујуће границе добиле би се у процесу делимитације применом више корективних принципа – топографског, маритимног, катастарског, компензацијског, безбедносног, фактичког... Демаркацијским поступком, тј. тачним одређивањем и обележавањем граничне линије непосредно на терену избегли би се практични локални проблеми и неспоразуми (подела стамбених и економских објеката, поседа, парцела, гробаља и споменичких подручја, инфраструктурних система...). Они могу да постану „варница” за ново паљење „балканског бурета барута” и отварање конфликта већих размера.

РЕФЕРЕНЦЕ

- Atlagić, Marko. 2012. „Franjo Tuđman kao vođa удруженог злочиначког подухвата 1991-1995. године.” *Zbornik radova Filozofskog fakulteta XLII* (1): 13–23.
- Cvijić, Jovan. 1969. *Opšta geografija – antropogeografija*, Београд: Завод за издавање удџбеника СР Србије.
- Huntington, Samuel P. 1996. *The Clash of Civilizations and the Remaking of World Order*. New York: Simon & Schuster.
- Ilić, Jovan, i Milomir Stepić. 1994. „Granice država – definicija, klasifikacija i principi razgraničenja.” *U Osnovni principi razgraničenja država*, ur. Dragiša Nikolić, 15–25. Београд: Војногеографски институт.
- Isaković, Zehrudin. n.d. „Alija Izetbegović – biografija”. Последњи приступ 21. новембар 2019. https://www.muzejalijaizetbegovic.ba/upload/file/biografija_alije_izetbegovica.pdf.
- Klemenčić, Mladen. 1993/1994. “Four Theses about Croatia and Bosnia”. In: *Croatia – A New European State*, eds. Ivan Crkvenčić, Mladen Klemenčić and Dragutin Feletar, 55–60. Zagreb: Department for Geography and Spatial Planning, Faculty of Science, University of Zagreb.

- Less, Timothy. 2016. "Dysfunction in the Balkans – Can the Post-Yugoslav Settlement Survive?" *Foreign Affairs*. <https://www.foreignaffairs.com/articles/bosnia-herzegovina/2016-12-20/dysfunction-balkans>.
- Matić, Branislav. 1994. „Živeti na Verigama sveta.” U *Tajna Balkana*, ur. Branislav Matić, 7–14. Beograd: Studentski kulturni centar.
- Simeunović, Dragan. 2018. „Fenomen granica.” *Srpska politička misao* 61 (3): 9–25. doi.org/10.22182/spm.6132018.1
- Spasovski Milena, Dragica Živković, i Milomir Stepić. 1992. *Etnički sastav stanovništva Bosne i Hercegovine*. Edicija „Etnički prostor Srba”, knjiga 2. Beograd: Geografski fakultet Univerziteta u Beogradu.
- Stepić, Milomir. 2001. *U vrtlogu balkanizacije*. Beograd: JP Službeni list SRJ; Institut za geopolitičke studije.
- Stepić, Milomir. 2012a. „Zapadni Balkan: primer geografskog raspojmljivanja i geopolitičkog manipulisanja”, *Nacionalni interes* 15 (3): 9–34.
- Stepić, Milomir. 2012b. „Srpske zemlje u balkanskoj aplikaciji strategije obuzdavanja: jugoslovenska i postjugoslovenska formula.” U *Razbijanje Jugoslavije*, ur. Živojin Đurić, Miloš Knežević i Milan Jovanović, 259–291. Beograd: Institut za političke studije.
- Stepić, Milomir. 2016. *Geopolitika – ideje, teorije, koncepcije*. Beograd: Institut za političke studije.
- Stepić, Milomir. 2018a. „Geopolitički smisao jugoslovenstva i jugoslovenske države.” U *Istorija jedne utopije: 100 godina od stvaranja Jugoslavije*, knjiga druga, ur. Nikola Marinković, 297–319. Beograd: Catena mundi.
- Stepić, Milomir. 2018b. „Kosovo i Metohija kao indikator novog bipolarizma”. *Srpska politička misao*, 61 (3): 27–49. doi.org/10.22182/spm.6132018.2
- Stepić, Milomir. 2019a. „Most i granice.” *Pečat*, 22. novembar: 10–12.

Stepić, Milimir. 2019b. *Srpski geopolitički obrazac*. Beograd: Catena mundi.

Umeljić, Vladimir. 2018. *Balkanski gambit Vatikana*. Beograd: Catena mundi.

Milomir Stepic*

Institute for Political Studies, Belgrade

“FAULT LINES”: GENERATOR OF INSTABILITY OF THE POSTYUGOSLAV BALKANS

Resume

The Balkans is a specific European region primarily because of its ethno-civilizational heterogeneity and geopolitical importance. In this context, it is often considered a “subcontinent” whose *differentia specifica* is instability and conflict. Both the cause and effect of such status are *fault lines*, as S. Huntington calls them. They stem from the “Balkan sub-order” that changes after major regional, European and World wars. That created not only the external but also internal borders, both in the monarchist and Titoist Yugoslav states. Their “inadequacy” is the result of not applying the ethnic principle as the basic principle of demarcation, which should apply only to constituent peoples. The destabilizing and conflicting nature of the borders of former Yugoslav republics became evident when, during the breakup of Yugoslavia, they were transformed into interstate borders, with emphasized fragmentational, barrierial and centrifugal features. There are numerous and obvious examples of the selective choosing of demarcation principles, catastrophic consequences of the intersection of ethnic spaces, and the impacts of inadequate borders on provoking war conflicts. The recent dysfunctionality of the post-Yugoslav part of the Balkans is also a consequence of the imposition of inadequate boundaries based on the decision of the Badinter Commission. Therefore, a revision of the division of the post-Yugoslav space and newly formed borders is necessary. It would be carried out in accordance with the ethnic principle as a basic, proprietary-historical principle as additional, and with the use of numerous corrective principles in the final delimitation and demarcation. The formation of new, consequential borders would be a precondition for a more lasting stabilization of the Balkans.

Keywords: ethno-spatial structure, political-territorial fragmentation, borders, conflict, post-Yugoslav space, Balkans

* E-mail address: milomir.stepic@ips.ac.rs.

** Овај рад је примљен 19. јануара 2020. године, а прихваћен на састанку Редакције 5. марта 2020. године.